

Diesel-elektrická lokomotiva řady 714 vznikla přestavbou lokomotiv T466.0 vyráběných 1971-78 v STS Martin. Lokomotivy T466.0 se v provozu neosvědčily pro nehospodárnost motoru a množství předčasně vyřazených strojů vedlo k přípravě projektu přestavby na lehkou traťovou lokomotivu. Loko 714 je poháněna dvěma úspornějšími motory, vybavená elektrodynamickou brzdou a novou moderní kabinou.

Celkově bylo rekonstruováno 60ks strojů v letech 1992-97. Lokomotivy ř 714 provozuje dopravce ČD, a jsou použity na lehkém posunu a v osobní dopravě.

Parametry modelu: délka přes nárazníky: 162mm, hmotnost: 330g, napájení: 12VDC, odběr motoru 0.5A max, min. poloměr oblouku: 360mm

Bezpečnostní a záruční instrukce

Model lokomotivy je vyroben z termoplastů a kovových dílů a je určen jen pro dospělé uživatele. Obsahuje drobné části, které mohou malé děti odlomit a spolknout! Při provozu na kolejišti je nutné používat bezpečné zdroje napájení max. hodnoty 14VDC, proudové jistění 1A a mít model pod trvalým dozorem. Je určen výhradně pro nekomerční použití.

Záruční podmínky se vztahují jen na závady zapříčiněné vadou materiálu nebo komponent, která vznikla běžným, nekomerčním užíváním. Na závady vzniklé hrubým a nesprávným používáním, demontáží, nevhodným uskladněním a okolním prostředím se záruka nevztahuje.

Uložení a údržba modelu

Model skladujte a převázejte v originálním obalu s molitanovou výstelkou, chraňte od zdrojů tepla nad 30°C a slunečního záření, mimo prašné prostředí. Při vyjímání dbejte opatrnosti na drobné detaily. Pro ochranu zabradlí jsou určeny molitanové vložky, které se zasouvají před kapotu.

Běžná údržba modelu spočívá v kontrole čistoty pojezdových koleček a sběracích kontaktů. Pro čištění používejte měkkých nástrojů a lihu. Nepoužívat ostré předměty a organická rozpouštědla. **Kola čistit pouze lihem!** Přístup ke kolům je po sejmutí masky převodovky, pomocí opatrného odklopení západek dolního krytu převodovky (obr. 1). Doporučuje se pravidelné mazání ložisek šneků v převodovkách (olejem), které má vliv na tichý chod modelu.

Model má trojitě sběrače proudu z kol, z výroby je napružen pouze jeden kontakt. Pro provoz na znečištěných kolejištích lze napružit i další kontakt pro zlepšení odběru proudu.

Montáž dekodéru DCC

Sejmutí karosérie se provádí uvolněním kabiny ze západek - obr.2. Nejprve zatlačení na čelo karoserie uvolnit zadní západku (důležité) a zadek nadzvednout cca o 10mm, poté uvolnit a vyháknout přední západku. Model je vybaven rozhraním *Next18* a standardně dodávám s propojkou pro analogový provoz. Vyjměte propojku a vložte DCC dekodér (obr. 3). U zvukových dekodérů konektor *Next18* zajišťuje i propojení signálů na reproduktor, který lze zabudovat do nádrže.

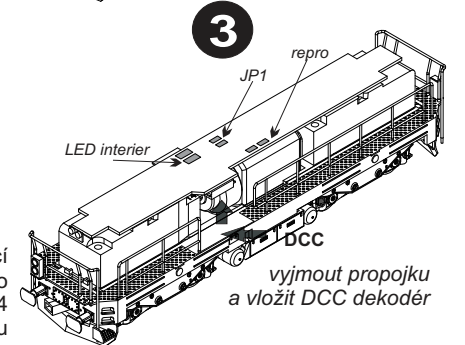
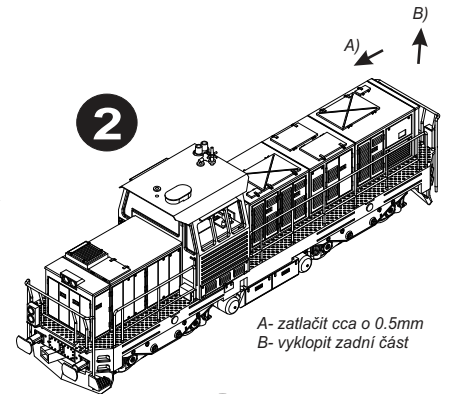
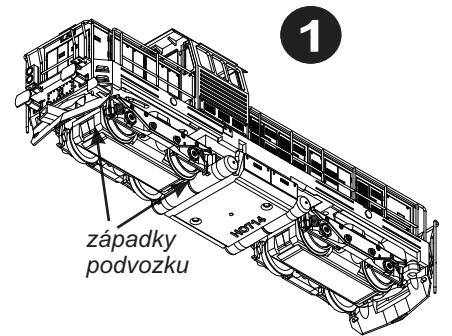
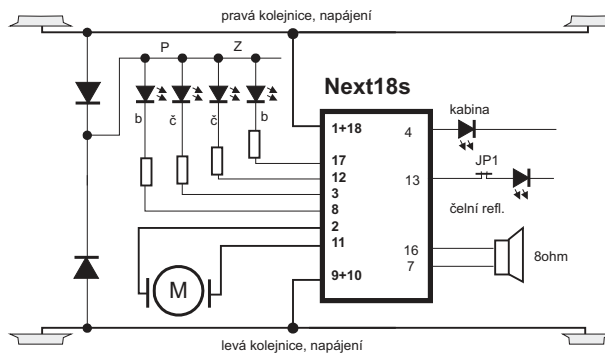

Ovládání čelního reflektoru a osvětlení kabiny

zapojení DPS umožňuje samostatně řídit funkci čelního reflektoru a osvětlení interiéru. Platí jen pomocí DCC řízení. Výstupem AUX4 lze při zapnutých pozičních světlech dodatečně zapínat i čelní reflektor. Výstupem AUX3 lze ovládat LED interier, pokud je zapájen konektor a zasunuta do něj LED.

Model není vybaven funkčním pozičním osvětlením. Je možné je amatérsky doplnit, plošný spoj je připraven k jeho instalaci a DCC dekodér ovládá výstupy na poziční světla. Zapojení LED č+bílá je antiparalelně.

Montáž doplňků

K modelu jsou dodávány díly na doplnění, které si montuje uživatel sám. Na obr. 4 je znázorněno umístění dílů. Uživatel si instaluje i plastové zabradlí, které z důvodu transportu výrobku je zabaleno odděleně

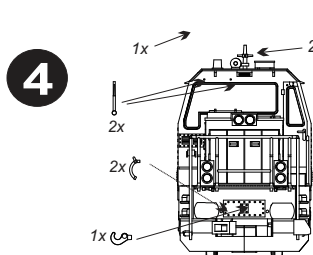

Rozšířené funkce DCC

Zapojení konektoru umožňuje nezávisle ovládat čelní reflektory funkcí AUX4. Nejprve je nutno ale přerušit propojku na plošném spoji - místo přerušení je označeno nápisem "jumper". Po přerušení lze funkci AUX4 ovládat nezávisle čelní reflektory. Pro návrat k původnímu stavu se kapkou cínu (výška max 0.3mm) propojí pájecí body JP1 (obr. 3).

Pro aktivaci obou funkcí AUX 3,4 je nutné nejprve vypnout na DCC dekodéru komunikaci SUSI, která používá tyto dva výstupy

Opravy modelu

Záruční a pozáruční opravy modelů zajišťuje výrobce resp. prostřednictvím prodejce modelu. Kontaktní údaje jsou na www.mtb-model.com Součástí modelu je vyplněný záruční list s vyznačením typu modelu a data prodeje a razítkem prodejce.

Po ukončení životnosti model odevzdejte do sběren elektroodpadu!

výrobce: MTB, Segala group sro, 101 00 Praha 10



0508131115